

Light Shield Installation

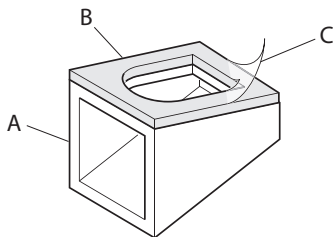

Light Shield
Protector de la luz
Pare-Lumière

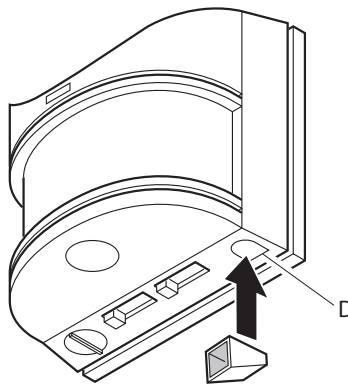

Photocell Location
Ubicación de la fotocélula
Emplacement Cellule Photoélectrique

Note: Illustrations may vary from actual product.
Nota: Las ilustraciones pueden variar del producto real.
Note: Les illustrations peuvent différer du produit réel.

If your light does not come on at dusk or turns off unexpectedly, then another light source may be activating the daytime shutoff feature. Possible sources of light interference are street lights, landscape lighting, other security lights or lanterns, or an interior house light shining through a window. It could also be reflective light, such as from a pool or light colored wall. Follow the procedures below to install the included light shield.

Installing light shield

1. Identify possible source of light interference.
2. Remove clear tape wrapped around light shield.
3. Remove protective backing (C) from the bottom (B) of the light shield.
4. Position light shield over the photocell (D) with the opening (A) facing away from the interfering light. It is not recommended for the opening (A) to face toward the back of the sensor.
5. Press Side "B" firmly against photocell to mount permanently.

The light fixture should work properly during night time hours when the light shield is correctly positioned. If further assistance is required, call 1-800-858-8501 weekdays between 8:00 AM and 5:00 PM central time.

Instalación del Protector de la Luz

Si la luz no se prende al anochecer o se apaga inesperadamente, otra fuente de luz puede estar activando el elemento de apagado del día. Las posibles fuentes de interferencia de luz son las luces de la calle, el alumbrado de los jardines, otras luces de seguridad o faroles, o la luz interior de una casa que brilla a través de una ventana. Puede también ser una luz reflectante, como el de una piscina o pared de color brillante. Siga los procedimientos indicados abajo para instalar el protector de la luz incluido.

Cómo instalar el protector de la luz

1. Identifique la posible fuente de interferencia de luz.
2. Quite la cinta transparente envuelta alrededor del protector de la luz.
3. Quite el protector adhesivo (C) de la parte inferior (B) del protector de la luz.
4. Ponga el protector de la luz sobre la fotocélula (D) con su abertura (A) hacia el otro lado de la luz de interferencia. No se recomienda que la abertura (A) mire hacia la parte posterior del detector.
5. Presione firmemente el Lado "B" contra la fotocélula para montarla permanentemente.

El aparato de luz debería funcionar apropiadamente durante las horas del día cuando el protector de la luz está correctamente puesto. Si necesita más ayuda, llame al 1-800-858-8501 durante la semana entre las 8:00 AM y las 5:00 PM hora central.

Installation de Pare-Lumière

Si votre lampe ne s'allume pas au crépuscule ou s'éteint de façon inattendue, alors une autre source de lumière peut avoir activé la fonction d'arrêt durant la journée. Des sources possibles d'interférence de lumière sont des lumières de rue, des éclairages paysagers, des éclairages sécuritaires ou des lanternes, ou une lumière intérieure de maison brillant à travers une fenêtre. Cela pourrait également être une lumière réfléchie, comme de la piscine ou d'un mur à couleur claire. Suivez les procédures ci-dessous pour installer le pare-lumière inclus.

Installation du pare-lumière

1. Identifiez les sources d'interférences de lumière possibles.
2. Retirez le ruban transparent enroulé autour du pare-lumière.
3. Retirez le dos protecteur (C) du dessous (B) du pare-lumière.
4. Positionnez le pare-lumière sur la cellule photoélectrique (D) avec l'ouverture (A) du côté opposé de la lumière d'interférence. Il n'est pas recommandé pour l'ouverture (A) de faire face à l'arrière du capteur.
5. Appuyez sur le Côté "B" fermement contre la cellule photoélectrique pour fixer de façon permanente.

L'appareil d'éclairage devrait fonctionner correctement pendant les heures de nuit lorsque le pare-lumière est correctement positionné. Si vous avez besoin de renseignements complémentaires, composez le 1-800-858-8501 pendant la semaine, entre 8:00 et 17:00 heure centrale.